

BMW X6 M-SPORT



Brugsanvisning

CE

Inden du begynder at bruge produktet første gang, er det vigtigt at du læser den medfølgende brugsanvisning grundigt. Det er vigtigt at du anvender produktet korrekt for at den ikke bliver beskadiget. Vigtige grundregler for elbilen er at du aldrig aflader batterierne samt undgår vand.

1. DENNE ELBIL, OPLADER OG FJERNKONTROL ER FREMSTILLET I OVERENSSTEMMELSE MED FØLGENDE EU-DIREKTIV:

2011/65/EU, (EU) 2015/863, 2014/30/EU, 2009/48/EC, 2014/35/EU, (EC) NO.1907/2006 & Amendment NO.552/2009, 2014/53/EU

2. TEKNISK INFORMATION:

Mål (LxBxH): 145 x 101 x 67 cm

Batteritype: 1 stk. blyakkumulator 12V 10Ah

Motor: 12V, 2 x 120W (240W totalt)

Topfart: 5-6 km/h*

Input Oplader: 230V 50Hz AC

Output oplader: 12V DC

Opladningstid: 8-12 tuntia

Køretid per opladning: Op til 1 time*

Maks. lastvægt: 50 kg

Fjernbetjeningstype: Digital 2,4G, rækkevidde 10-15 m.

*= Køretid og hastighed er afhængig af følgende faktorer som kørestil, køreunderlag, lastvægt, lufttemperaturer mm. (Se punkt nummer 7.)

3. FORKLARING SYMBOLER OPLADER OG ELBIL:



Kun til indendørs brug

Dobbelt isoleret



Polaritet



Ikke for børn under 3 år



Til genbrug

4. SIKKERHEDSVEJLEDNING - OPLADNING OG BATTERI:

- Gennemgå gerne bilens funktioner efter montering, men inden du anvender produktet første gang, skal batteriet oplades i 10 timer.
- Aflad aldrig batteriet. Hvis batteriet bliver tappet for strøm, skal det oplades. Hvis batteriets opladningsniveau kommer under 30%, risikerer batterierne at blive beskadiget.
- Oplad kun i et velventileret, tørt og køligt miljø.
- Overdæk aldrig opladeren med noget.
- Oplad aldrig batteriet i mere end 12 timer i træk.
- Lad aldrig produktet være uden opsyn, mens det oplader.
- Lad aldrig et barn oplade batteriet på egen hånd.
- Frakoble opladeren fra stikkontakten og produktet ved afsluttet opladning.
- Kortslut aldrig batteriet.
- Kontroller regelmæssigt at kabler til batteri og oplader er ubeskadiget samt at ingen tilkoblinger sidder løs.
- Udsæt aldrig batteriet for temperaturer over 40 grader celsius eller under minus 5 grader celsius.

LANGTIDSOPBEVARING: Oplad batterierne inden opbevaring og oplad dem en gang om måneden for at undgå at batterierne bliver beskadiget.

5. OPLADE ELBILEN:

- Sluk elbilen.
- Tilslut først opladeren i batteristikket på bilen og tilslut derefter opladeren til stikkontakten.
- Oplad batteriet i cirka 10 timer inden første anvendelse. Oplad aldrig batteriet i mere end 12 timer for at undgå at opladeren bliver overophedet.
- Opladeren bliver varm under opladning. Bliver den meget varm bør opladningen afbrydes og opladeren frakobles. Kontroller både batteri og oplader.
- Brug kun opladere på tørre steder.
- Kabler og tilkoblinger til oplader samt batteriet skal kontrolleres regelmæssigt. Opdages en skade, må hverken batteri eller oplader anvendes før skaden er blevet udbedret.
- Når batteriet er fuldt opladet, skal opladeren frakobles. Opbevar opladeren på et tørt og køligt sted.

6. ANVENDELSE:

- Alt brug bør overvåges af en voksen.
- Børn under 3 år bør ikke bruge produktet på egen hånd.
- Denne elbil er designet til brug på flade underlag som fortove, garagedekørsler eller legepladser. Anvend aldrig bilen på trafikerede steder og kør aldrig på gaden. Hvis du kører på et ujævnt underlag som græs, grus eller på skråninger, er det vigtigt at være opmærksom på om motoren lyder anstrengt. Hvis elbilen fortsæt bliver brugt på trods af at motoren lyder overanstrengt, er der risiko for at motoren bliver overbelastet og bliver beskadiget.
- Kør aldrig på trafikerede veje, i nærheden af afgrunde, trapper, svømmebassiner eller i andre områder med vandløb.
- Køretøjet bør ikke anvendes på bløde underlag eller i regn. Opbevar altid køretøjet i et tørt miljø når den ikke bliver brugt.
- Kør aldrig i mørke eller på svagt oplyste områder.
- Rengør køretøjet ved at aftørre det med en let fugtig klud. Nedsænk aldrig bilen i vand og skyl den aldrig efter med en vandslange.
- Overskrid aldrig maksbelastning på 50 kg.
- Barnet skal sidde ned på sædet inden gaspedalen trykkes ned.
- Stands altid køretøjet inden du skifter retning for at køre fremad eller bagud.
- Plastik udgør en kvælningsrisiko for små børn. Fjern al emballagemateriale efter udpakning.

7. KØRSEL OG PRÆSTATION:

Køretid og hastighed er afhængig af forskellige faktorer. Optimal præstation opnås ved en lufttemperatur på cirka 20 grader, på hårdt og fladt underlag med en let chauffør. Kolde vejrforhold påvirker batteripræstationen meget negativt. Selv kørestil påvirker køretiden meget; hvis man undgår mange start/stop samt ikke bruger produktets hurtigste hastighedsniveauer, så får man en længere køretid.

8. AFFALDSHÅNDTERING:

Sorter emballagematerialer i henhold til lokale gældende regler. Brugte elektriske og elektroniske produkter, herunder alle typer af batterier, skal afleveres på det påkrævet indsamlingssted for genbrug.

(Ifølge direktiv 2012/19/EU og 2006/66/EC).



MONTERINGSVEJLEDNING

Dele som følger med i papkassen:

Dele	Antal	Bemærkninger
Karrosseri	1	
Motor	2	
Rat	1	
Sæde	1	
Baghjul	2	
Forhjul	2	
Hjulkapsel	4	
Bagaksel	1	
Styrestang	1	
Motordæksel	2	
Bakspejle	2	
Ø4x12 skrue	10	2 stk. for bakspejle 8 stk. for motorhjulm
Ø12 skive	4	Ekstra skiver følger med
Møtrik	1	
Ø5 møtrik	1	Til rattet
ØM5x35 bolt	1	Til rattet
ØM5x16 bolt	1	
Skruenøgle	1	
Oplader	1	
Fjernbetjening	1	

Montering kræver en skruetrækker, denne følger ikke med.

Trin 1: Monter bagerste hjulaksel

Undersiden bagtil

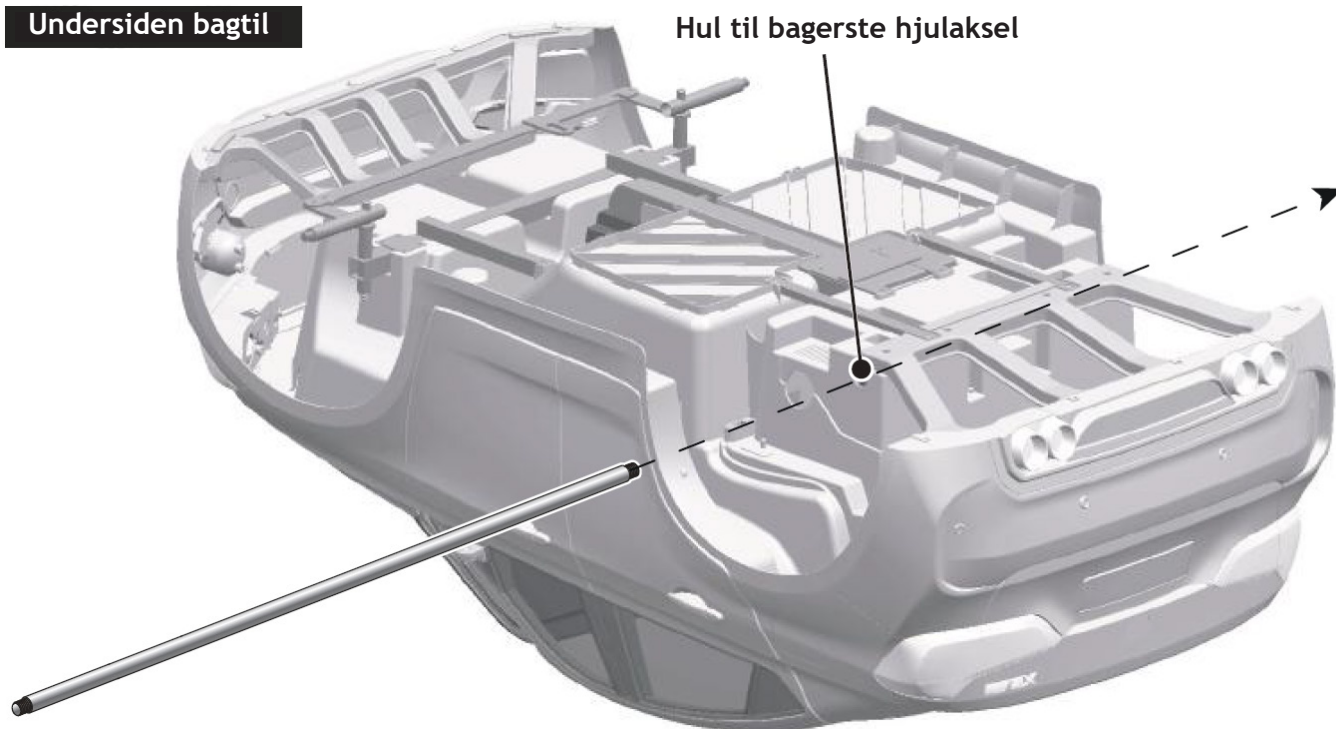

Vend bilen på hovedet. Træk derefter den bagerste hjulaksel igennem hullet som er markeret på billedet.

Trin 2: Monter baghjul

Undersiden bagtil

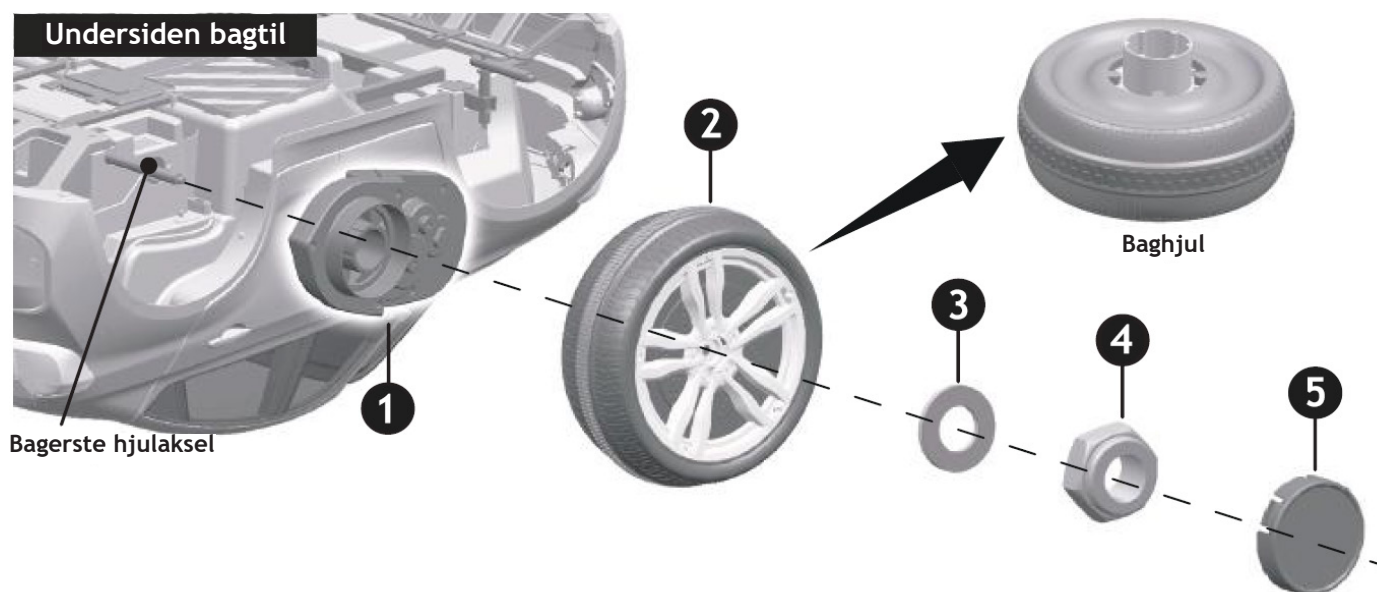

- 1) Sæt motoren på den bagerste hjulaksel. Kablet på motoren skal gå ind i bilen til batteriet, og motorens gear del skal være rettet udad mod hjulet.
- 2) Træk baghjulet på og ret det så det passer mod motoren.
- 3) Sæt en Ø12-skive på hjulakslen.
- 4) Skrue en møtrik på for at fastspænde hjulet korrekt.
- 5) Afslut med at klikke hjulkapslen fast.

Udfør disse trin for begge baghjul.

Trin 3: Monter forhjul

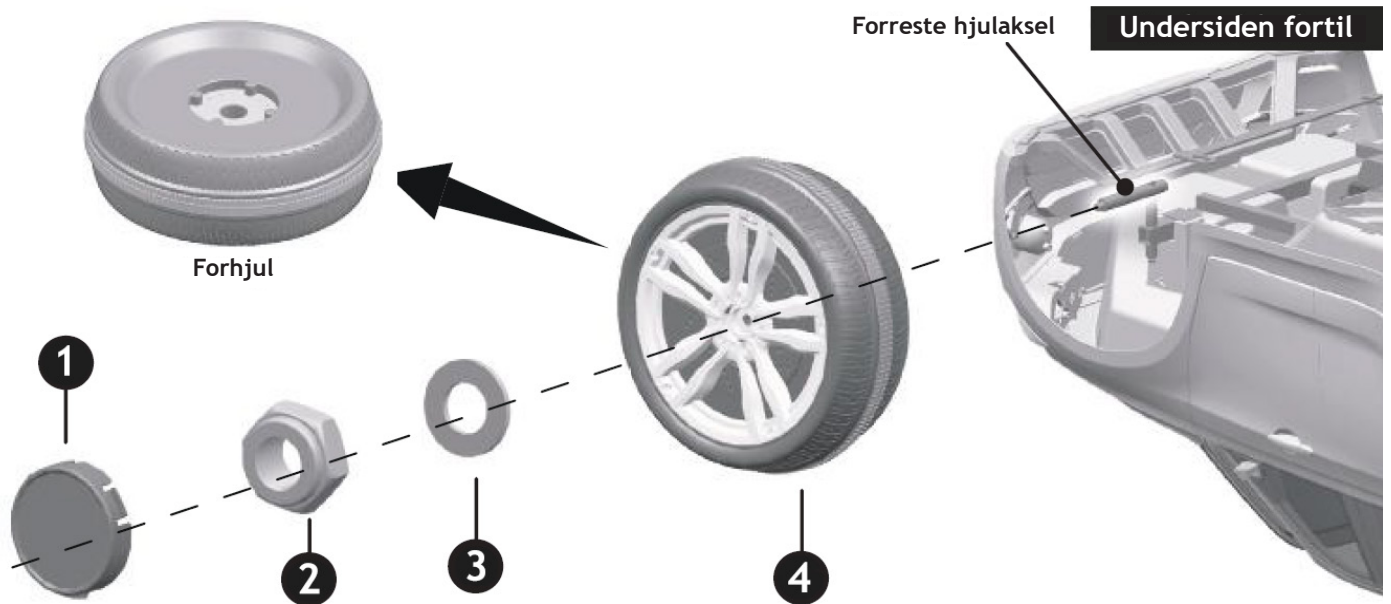

- 1) Træk forhjulet på den forreste hjulaksel.
- 2) Sæt din Ø12-skive på hjulakslen.
- 3) Fastspænd derefter hjulet med en møtrik.
- 4) Afslut med at klikke hjulkapslen fast på hjulet.

Udfør disse trin på begge forhjul.

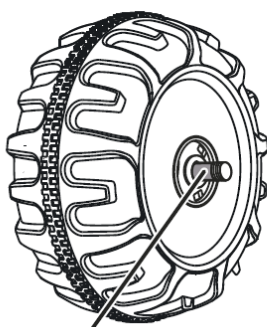

Mellemrum

Efter at hjulet er færdigmonteret, så tjek hvor stort et mellemrum der er mellem hjulakslens gevind og hjulet. Hvis mellemrummet er for stort, så anbefaler vi at man sætter et par ekstra skiver på for at undgå at hjulet sidder løst. Efter at have udført dette og have skruet møtrikken fast igen, skal du tjekke om hjulet stadig drejer frit rundt. Løft bilen op og drej hjulet rundt med hånden. Hvis hjulet ikke drejer frit rundt, risikere man at motorerne går i stykker under kørsel. Hvis dette er tilfældet, så tag en skive af igen, og test om hjulet drejer rundt. Når hjulet drejer frit rundt uden at sidde løst, så er det monteret korrekt.

Trin 4: Monter styrestangen

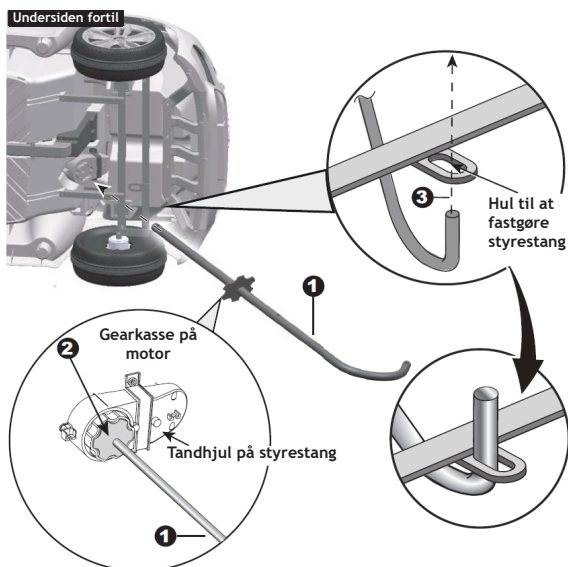

1) Placer bilen på siden. Før den lige ende af styrestangen ind i hullet på karrosseriet, som går ud ved instrumentbrættet.

2) Juster tandhjulet på styrestangen med gearkassen på motoren, så de sidder mod hinanden.

3) Fastgør styrestangen ved at føre den bøjede ende af styrestangen gennem hullet/løkken, som vist på billedet.

Trin 5: Monter rat

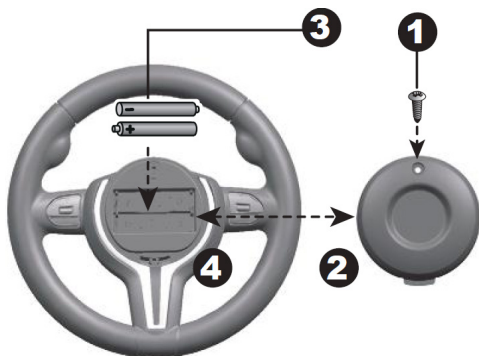

1) Skru skruen i midten af rattet løst.

2) Tag batteridækslet af.

3) Isæt 2 stk. AA-batterier.

4) Sæt batteridækslet tilbage igen og skru den løse skrue tilbage i som blev løsnet i trin 1.

Fjern M5x35-bolten og Ø5-møtrikken fra rattet. Vend bilen rigtig.

5) Placer rattet på styrestangen.

6) Tilpas rattet så at hullerne på rattet er på linje med hullerne på styrstangen.

7) Sæt bolten tilbage i rattet og fastgør med møtrik.

Styrestangens ende

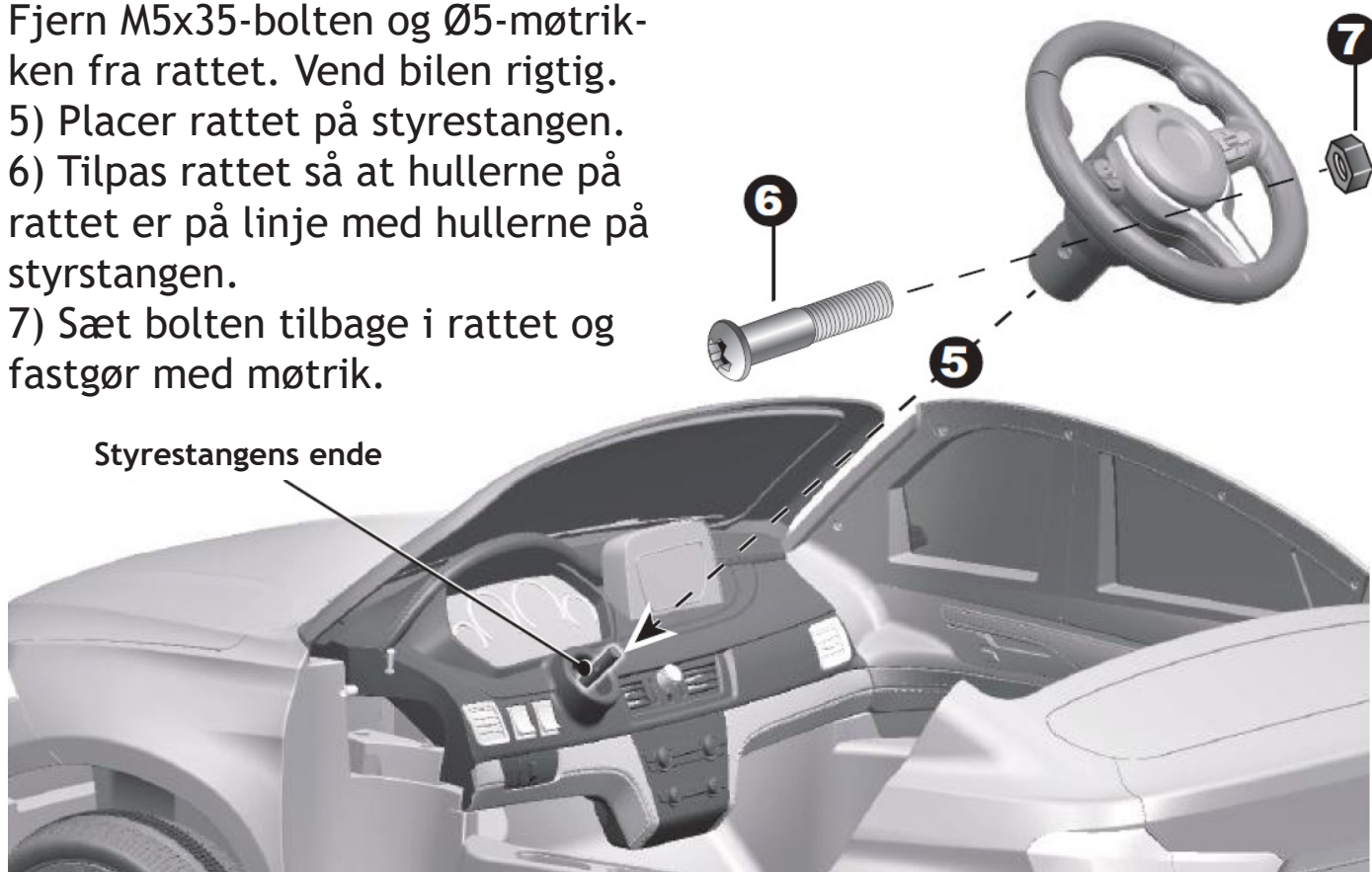

Trin 6: Tilslut batteriet

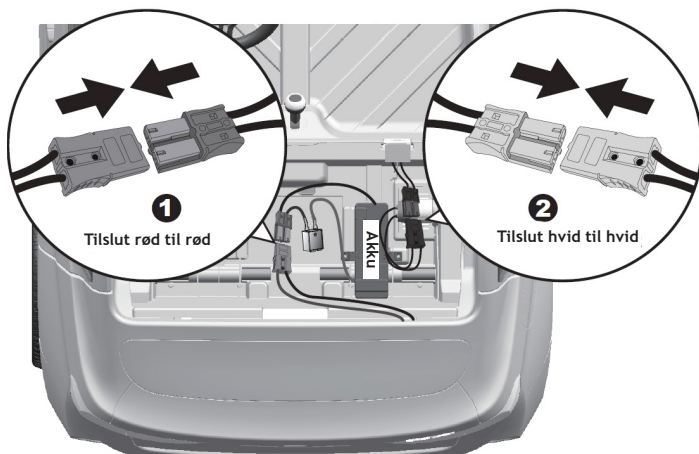

1) Tilslut de to løse røde stik med hinanden ved instrumentbrættet.

2) Tilslut det hvide stik fra bilen med det hvide stik til motoren med hinanden.

3) Sæt motordæksel oven på motoren.

4) Skru den fast med fire stk. Ø4x12-skruer.

Gentag med det andet motordæksel.

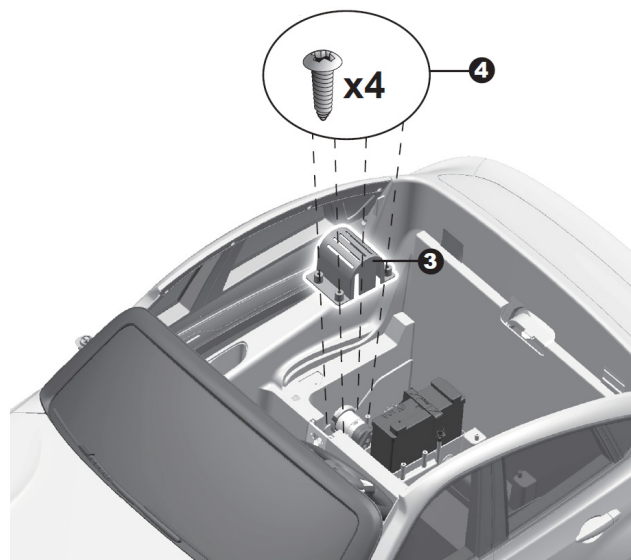

Vaihe 7: Monter sæde og bakspejle

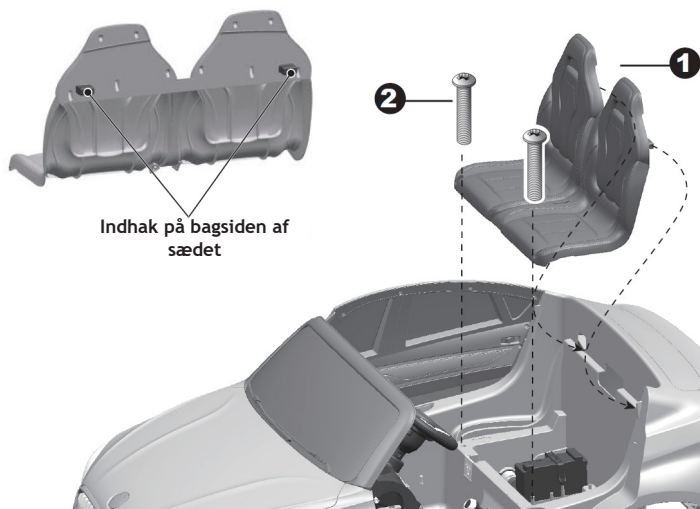

1) Placer sædets indhak som sidder ved ryggen/nakkestøtten mod hul i karrosseriet, og klik sædet fast.

2) Skru en skrue i på hver side af sædet for at fastgøre sædet.

3) Placer bakspejlene i hver spejlholder.

4) Skru en Ø4x12-skrue i for at fastgøre bakspejlene.

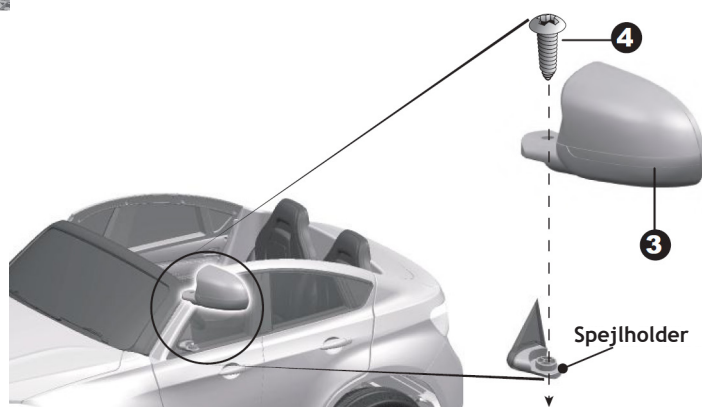

Instrumentbræt

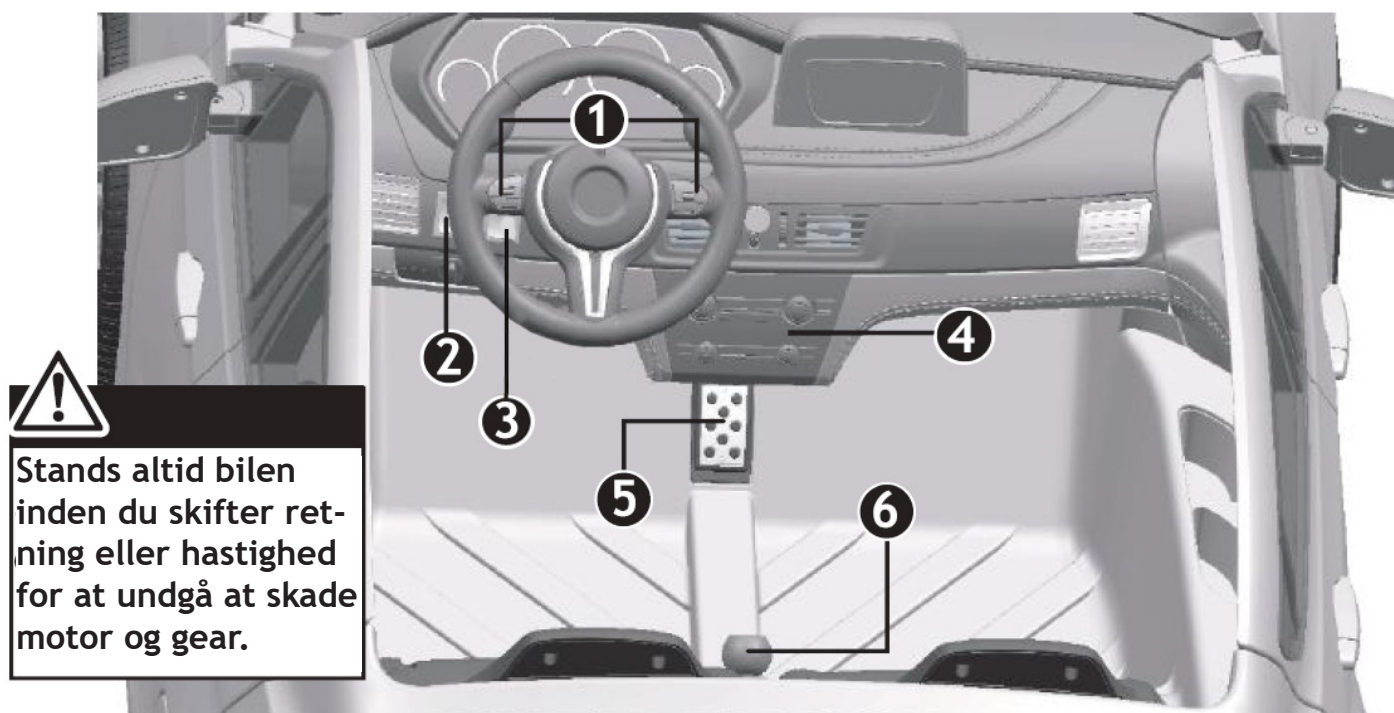

Stands altid bilen inden du skifter retning eller hastighed for at undgå at skade motor og gear.

1) **Båthorn:** Tryk på knapperne til højre og venstre for rattet for at dytte.

2) **Startknap:** Tryk på knappen for at starte bilen.

3) **Knap for højt- og lavt niveau:** Vælg om bilens topfart skal være cirka 2-3 km/t eller 5-6 km/t.

4) **Multimediaenhed:** Multimediaenhed for afspilning af musik. Se vejledning på næste side.

5) **Gaspedal:** Tryk gaspedalen ned for at få bilen til at køre i den valgte retning. Slip gassen for at få bilen til at bremse ned.

6) **Gearstang:** Brug gearstangen til at vælge om bilen skal køre fremad eller bagud og for at ændre hastighedsniveau.

Multimediaenhed

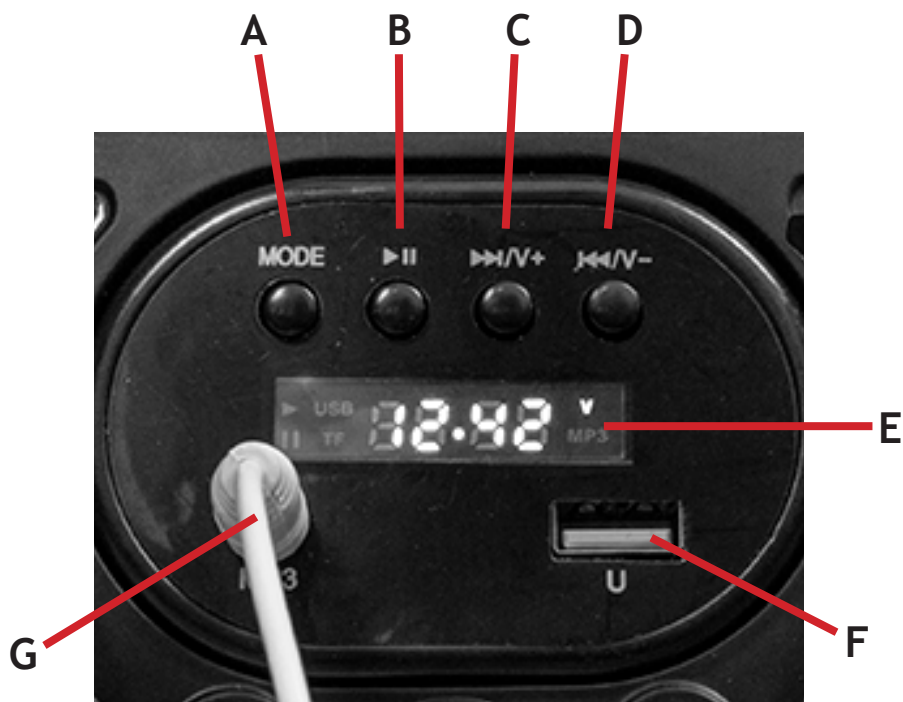

A) MODE: Skift mellem radio, USB og AUX.

B) Play/pause: Afspil eller sæt musikken på pause.

C) Næste kanal/sang, højere lydstyrke: Kort knaptryk for at skifte kanal/sang, langt knaptryk for at skrue lydstyrken op.

D) Forrige kanal/sang, lavere lydstyrke: Kort knaptryk for at skifte kanal/sang, langt knaptryk for at skrue lydstyrken ned.

E) Display med voltmeter: Displayet viser batteriernes spænding. Når batterierne er fuldt opladet, skal displayet vise cirka 13,1-13,3V. Når det viser cirka 12,0V er batterierne afladet.

F) USB-indgang: Tilslut en enhed med USB for at afspille lydfiler.

MP3/AUX-indgang: Tilslut en enhed med AUX-kabel for at afspille lydfiler.

Manuel kørsel

Sid ned i køretøjet og tryk på startknappen for at starte elbilen. Brug gearstangen for at vælge om bilen skal køre fremad eller bagud, eller sæt bilen i parkeringstilstand når den skal slukkes. Vælg på knappen for højt- og lavt niveau, hvilken tophastighed bilen skal have. Tryk ned på fodpedalen for at gasse op, og brug rattet til at dreje til højre og venstre.

Slip gaspedalen for at lade bilen bremse ned eller standse.

Selv ved manuel brug skal du som forælder indstille hastigheden på bilen ved hjælp af fjernbetjeningen.

Kørsel med fjernbetjening

Isæt batterier i fjernbetjeningen. Bland ikke forskellige batterier (nye/gamle/forskellige mærker).

2,4G-fjernbetjening: Disse fjernbetjeninger genkendes ved at de ikke er udstyret med en ekstern radioantenne. Du behøver ikke at udføre nogen form for indstilling på elbilen for at kunne bruge en 2.4G-fjernbetjening, eftersom den altid tilsidesætter bilens manuelle kontrol. Det er dog nødvendigt at du parrer fjernbetjeningen med bilen inden dette virker. Dette skal kun gøres ved første anvendelse samt når du udskifter dens batterier.

På fjernbetjeningen er der knapper til at køre fremad og bagud samt til at dreje til højre og venstre. Disse er normalt markeret med pile. Der er også en knap til at parre fjernbetjeningen med elbilen, en knap til at stoppe, og en knap til at skifte mellem forskellige hastighedsniveauer.

CAR SELECT: Denne knap anvendes når man skal parre fjernbetjeningen til bilen. Se næste side for vejledning om hvordan parre tilkoblingen udføres.

S - SPEED SELECT: Denne knap anvendes til at skifte mellem bilen tre hastighedsniveauer.

Parre fjernbetjeningen til bilen

Trin 1: Sluk bilen.

Trin 2: Hold knappen markeret med "S" på midten af fjernbetjeningen nede i nogle sekunder og når fjernbetjeningen blinker.

Trin 3: Start bilen.

Derefter er fjernbetjeningen tilkoblet til bilen. Denne procedure skal kun udføres første gang du tilkobler fjernbetjeningen til bilen, og når du udskifter batterierne på fjernbetjeningen.

Fjernbetjeningens rækkevidde er cirka 10 meter. Rækkevidden er med vilje relativ kort, eftersom det er vigtigt at du som forældre altid holder godt øje med dit barn når han/hun bruger elbilen.

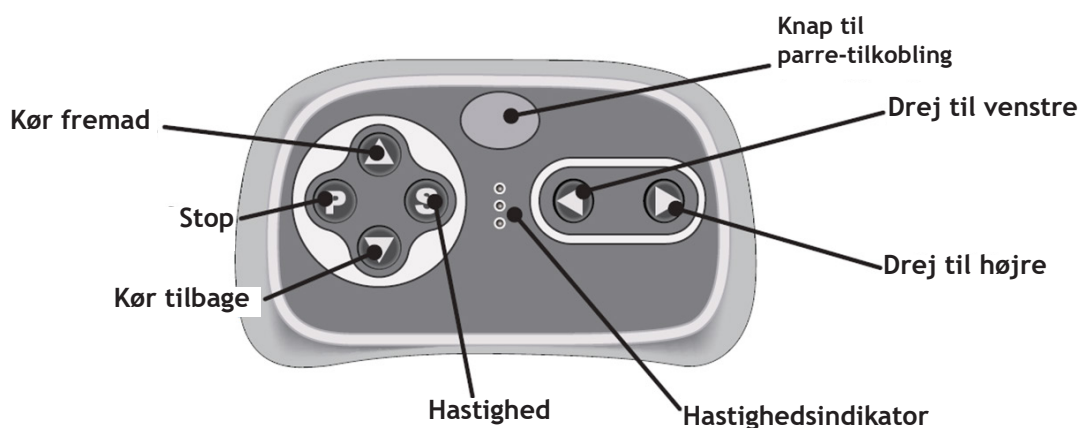

Sikring

Bilen har en automatsikring som er placeret ved batterierne. Sikringen slår fra når det er for tungt for bilen. For at undgå at sikringen slår fra:

- Belast ikke bilen med mere end 50 kg.
- Træk ikke noget objekt efter bilen.
- Sørg for at intet vand kommer i kontakt med bilens elektronik.
- Tilslut ingen anden elektronik.

Hvis bilen køres op ad bakke eller i terræn, kan det ske at sikringen slår fra, hvis det er for tung en belastning, for eksempel ved hård modvind eller i for højt græs. Hvis problemet fortsætter efter at bilen køres på fladt eller hårdt underlag, så kontakt din forhandler for kundeservice.

FEJLFINDING

Problem: Bilen bevæger sig ikke.

Løsning 1: Tjek om opladeren er korrekt frakoblet indgangsstikket.

Løsning 2: Nogle af batterikablerne/stik sidder ikke ordentlig fast. Tjek for fejl ved at trykke/vride med batterikablerne/stik placeret under sædet.

Løsning 3: Batteriet har for lidt strøm, oplad batteriet i 8-12 timer. Overskrid aldrig 12 timer.

Problem: Bilen virker kun i en kort periode.

Løsning 1: Bilens batteri er ikke opladet. Oplad i 8-12 timer, dog aldrig over 12 timer.

Løsning 2: Batteriet er forældet eller beskadiget. Udskift batteriet med et nyt, kontakt din forhandler omkring dette.

Problem: Lyden virker ikke

Løsning: Tjek lydstyrkeindstillingerne, og om AUX-indgangskablet er tilsluttet. Bilens normale lydeffekter virker ikke, hvis en AUX-ledning er tilsluttet.

Problem: Fjernbetjeningen virker ikke.

Løsning 1: Prøv igen at parre fjernbetjeningen med bilen.

Løsning 2: Udskift batterierne i fjernbetjeningen og parre den med bilen igen.

Løsning 3: Stil dig tættere på bilen.

Problem: Opladeren udsender en summende lyd under opladning.

Løsning: Dette er normalt, ingen handling er påkrævet.

Problem: Opladeren bliver for varm.

Løsning: Det er normalt at opladeren bliver varm under opladning, den skal dog ikke overophede. Hvis det er tilfældet, så tjek batteriets/opladerens spænding.

BEMÆRK

Inden hver anvendelse bør batteriet være fuldt opladet. Læs brugsanvisningen grundigt inden du anvender produktet.

- En voksen bør montere og installere produktet.
- Bilen bør ikke anvendes i trafikken.
- Barnet som anvender bilen bør altid bruge hjelm og beskyttelsesbeklædning.
- En voksen bør altid holde opsyn når bilen anvendes.
- Batteriet bør kun oplades af en voksen.

Behold brugsanvisningen og eventuel anden information for fremtidige referencer.

Rull.dk

Nordbutiker i Sverige AB

Gösvägen 28

76141 Norrtälje

Sweden

+45 89 87 30 84

info@rull.dk